

Pneumatische Schnellkupplung PK^{Pat.pend}

Eigenschaften

- Robuste und strapazierfähige pneumatische Schnellkupplung für Auswerferstangen auf Formspritz- und Pressgussmaschinen.

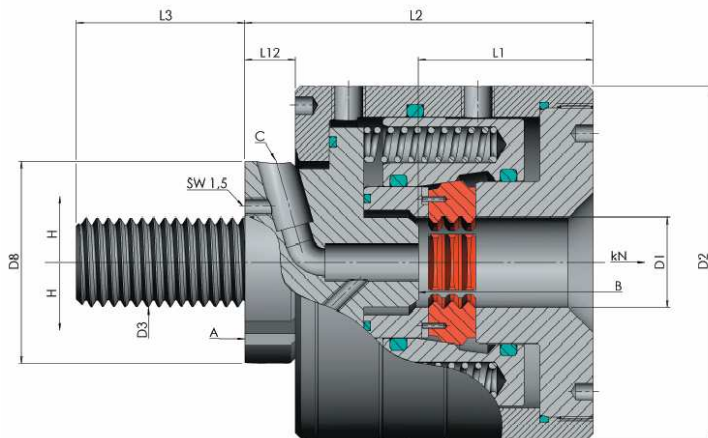

- Zeitsparender Werkzeugtausch.
- Hohe Sicherheit wird durch Kontrolle der Zusammenkupplung von der Außenseite der Masche her erreicht.
- Mechanische Federverriegelung, welcher auch die Verriegelung bei einem eventuellen Luftabbruch garantiert.
- Wegen der großen Fläche zwischen Verriegelungssegmenten und Zapfen ist die Kupplung die stärkste auf dem Markt.
- Automatisches Zentrieren durch das bewegliche Anschlussstück. (Die Kupplung kann auch in die gewünschte Position gedreht werden.)
- Spielfreie Zusammenkupplung zwischen Zapfen und Kupplung.
- Sämtliche Zapfen sind mit einer Indikiergrille versehen, welche die Kupplungsposition des Zapfens anzeigt.
- Kann mit Endlagenabfrage geliefert werden.

Kupplung

Bestell Nr.	D1	D2	D3	D8	L1	L2	L3	L12	H	kN
PK 168/16	16	63	M12 / M16	36	31	62	25/30	9,5	1,25	40
/20	20	75	M16 / M20	41	37	70	30/35	10	1,5	80
/30	30	93	M20 / M24	56	45	80	35/40	10,5	1,5	120
/40	40	120	M30 / M36	71	59	105	45/50	10,5	2	200

D8 = ø für Hakenschlüssel

Auswerferstange

D1	D4	D5	D6	D7	L1	L4	L5	L6	L7	L8	L9	L10	L11	SW1	SW2	SW3
16	M12x1	M16x1,5	24	M16x1,5	31	180	50	100/125	12	125	175	82	22	13	21	19
20	M12x1	M16x1,5	30	M20x1,5	37	220	50	115/140	12	160	230	108	22	14	27	24
30	M16x1,5	M20x1,5	40	M28x1,5	45	260	70	140/170	22	200	290	138	22	22	36	32
40	M20x1,5	M32x1,5	50	M32x1,5	59	300	90	175/220	27	250	370	170	36	30	41	41

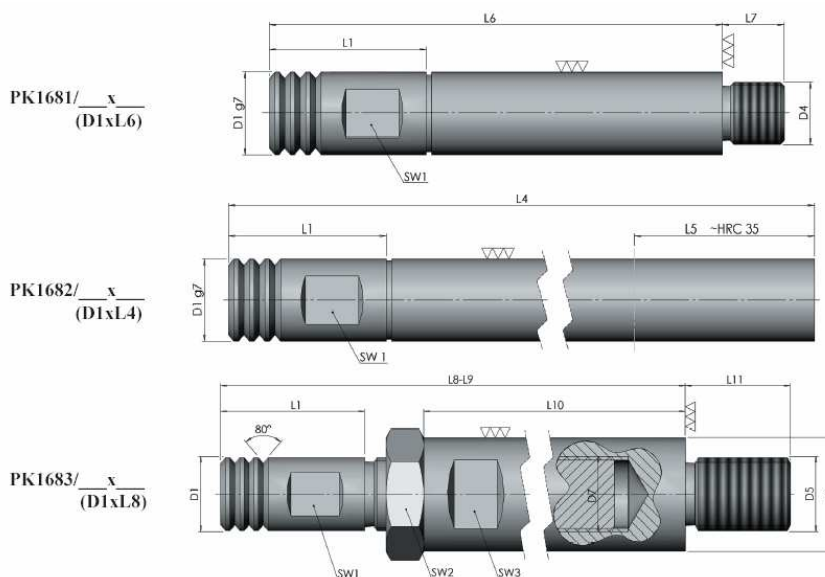

Montage

Gewinde D3 mit LOCTITE einschrauben und mit einem Hakenschlüssel gegen Flansch A festziehen. (L3 eventuell kürzen). Die Schläuche in Nummerordnung 2 bzw 4 montieren. Die Kupplung kann auch mit nur einem Öffnungsschlauch zu Nr. 2 oder ohne Ventil angewendet werden.

Achtung:

Die Kupplung darf nicht geschlossen werden, bevor der Auswerferzapfen ganz in die Lage der Fläche B gekommen ist. (Die Segmente sind nicht zwangsgesteuert).

